

# NÁVOD K OBSLUZE VÁZACÍHO STROJE DSB WR-60

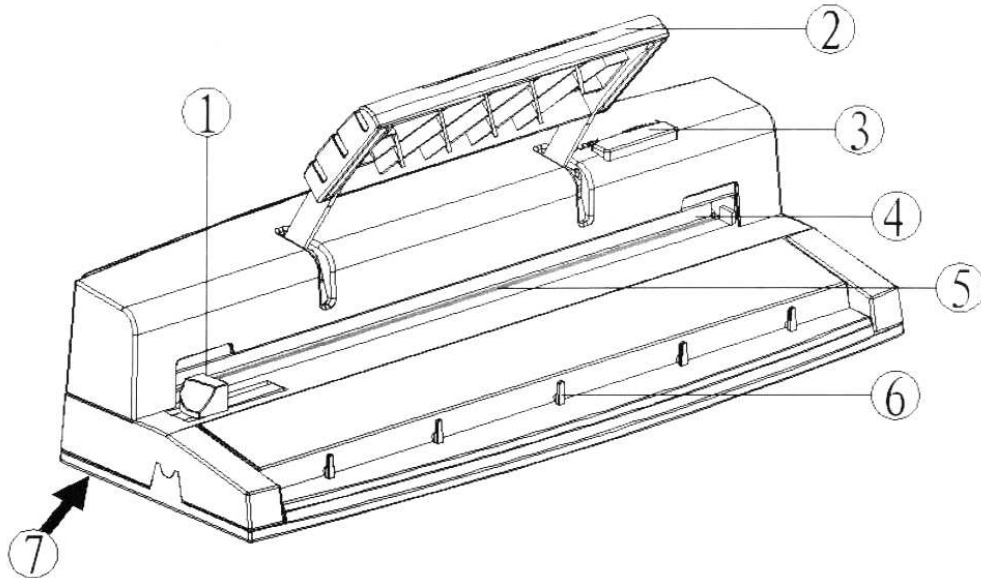

## Popis stroje

- 1) Zarážka: pomůže Vám s vystředěním dokumentů
- 2) Páka pro děrování a vázání
- 3) Jezdec zajištění páky
- 4) Zavírač drátěného hřbetu
- 5) Děrovací štěrbinu pro papír a fólii
- 6) Držák drátěného hřbetu
- 7) Odpadní prostor: otevírejte při vysypávání odpadu. Pozor: vysypávejte pravidelně. Nevysypané kousky mohou zacpat děrovací otvory a tím poškodit stroj.

## Nastavení stroje

- a) Vybalte stroj z obalu. Děrovací páka je v zavřené pozici. Stiskněte páku a posunutím zajišťujícího jezdece doprava ji uvolněte

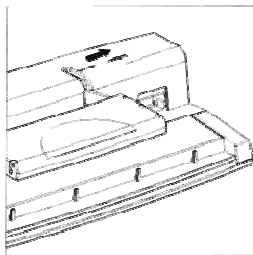

Obr.1

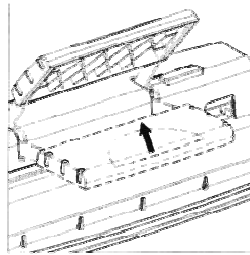

Obr.2

## **Děrování**

- a) Posuňte zarážku na formátování papíru do požadované polohy (velikosti papíru.)
- b) Umístěte papír do děrovací štěrbině těsně k zarážce.
- c) Stlačte páku směrem dolů, čímž proděrujete papíry a poté vraťte páku do původní polohy a vyjměte děrovaný stoh.

Dodržujte maximální děrovací kapacitu 6 listů (80g/m<sup>2</sup>). PVC desky a papír vyšší gramáže děrujte jednotlivě.

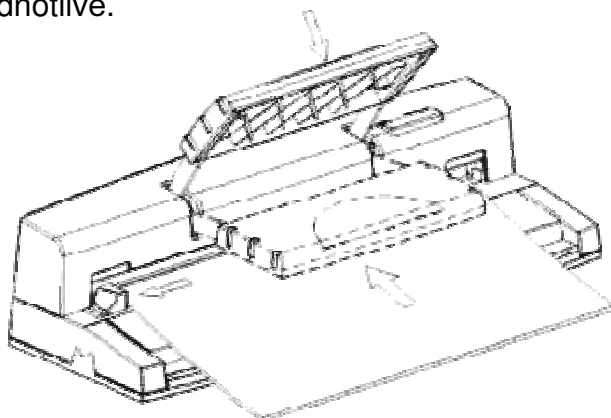

Obr.3

## **Vázání dokumentů**

Umístěte hřbet (6mm) velkými smyčkami do držáku a ujistěte se že je pevně zabezpečený malými smyčkami k Vám. ( obr. 4)

Vložte listy dokumentu textem nahoru do malých smyček poté přední stranu a zadní obálky čelními stranami k sobě a to přední stranu jako první a vnitřek zadní strany otočen vzhůru.

Tento krok zajistí, že po zavření hřbetu bude šev hřbetu skrytý mezi poslední stranou a zadní obálkou.

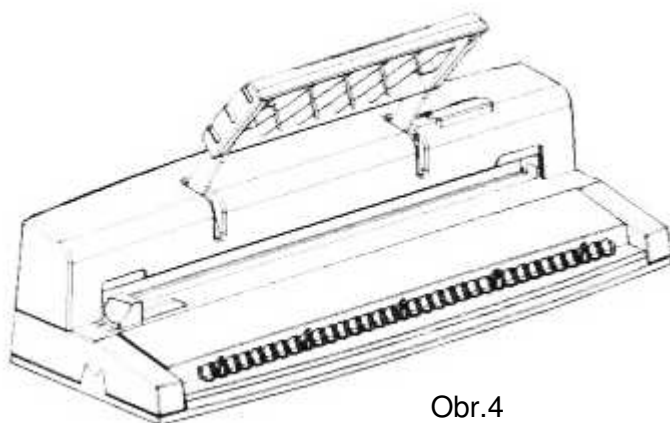

Obr.4

Držte pevně oba konce hřbetu, vyjměte dokument z držáku a vložte jej otevřenou stranou hřbetu do uzavírače. Můžete jej držet jednou rukou. ( obr. 5)

K uzavření hřbetu stlačte páku dolů dokud to jde. Vyjměte dokument a přetočte přední stranu okolo hřbetu dopředu dokumentu. Pokud není hřbet uzavřen dostatečně, nastavte patřičně ovladač nastavení a znovu stiskněte hřbet.

Poznámka: Tímto vazačem lze vázat pouze hřbety 6 mm

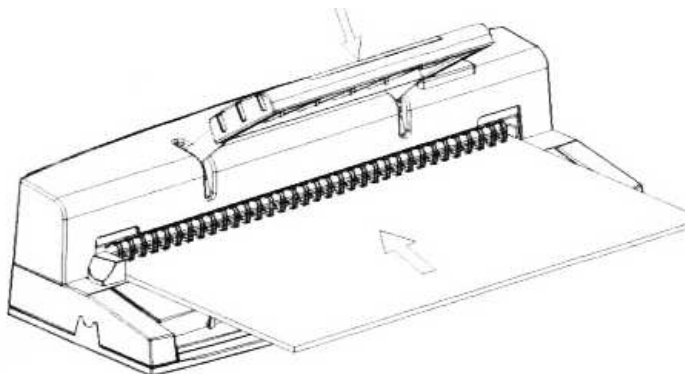

Obr.5

#### 4. Čištění

- a) Vyčistěte odpadní prostor postavením stroje na výšku
- b) Otevřete záklopku a vysypte odpadový papír.
- c) Uzavřete záklopku a vraťte stroj do pracovní polohy.

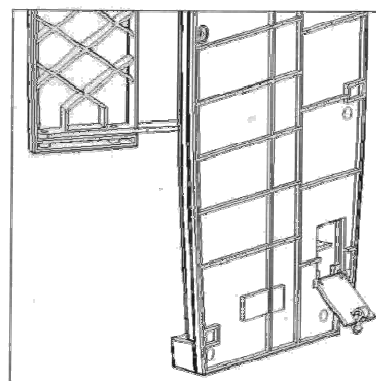

#### 5. Bezpečnostní pokyny

- a) Vysypávejte odpadní prostor pravidelně
- b) Děrujte přední fólii nebo zadní karton odděleně.
- c) Tento stroj je určen pro děrování papíru, předních PVC fólií a zadních kartonů. Není určen na děrování jiných materiálů.