

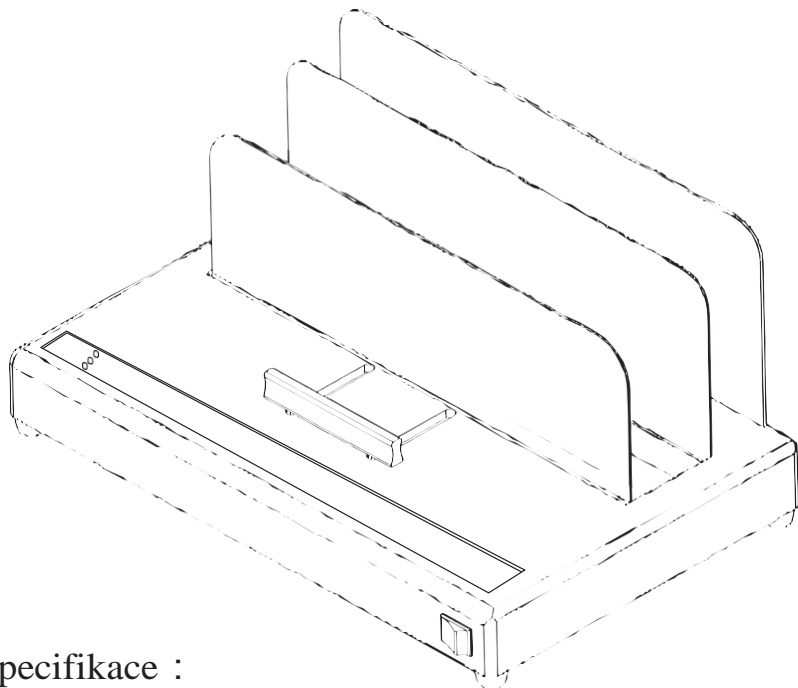

TB-500e Tepelný vazač Uživatelský manuál



Specifikace :

1. Max. tloušťka vazby : 50 mm ,1-500 listů (70g/A4)
2. PTC termistor: odolný a bezpečný.
3. Opatření proti prodlevám; proti přeteku lepidla, úspora uhlé energie.
4. CPU kontrola programu: Nový koncept.
5. Kontrolní infračervené zařízení: váže hladce.
6. Ruční provoz ocelové lišty: přiléhavé vazební materiály pro předejití chybějícím stránkám.

Pozorně si přečtěte tyto instrukce před použitím a uschovejte je pro případ potřeby.

Bezpečnostní ochranný systém :

Model TB500E je zaopatřen automatickým a výkonným řezacím mechanismem v ohřevu. CPU program, zaopatřen upomínkovým signalizátorem, informuje uživatele o zhotovení obalu vazby a po 3 minutách tedy začne blikat, dokud nebude vazba vyndána.

Upozornění :

1. Udržujte vazební žlábek čistý.
2. Z důvodu vlastní bezpečnosti se nedotýkejte tepelné desky.
3. Při nepoužívání vypněte.

Pracovní postup :

1. Vložte papíry k vazbě do vazače a srovnejte je.
2. Zapněte jej, rozsvítí se kontrolka teploty, zařízení se začne zahřívat.
3. Vyčkejte na rozsvícení provozní kontrolky signalizované zvukem, v ten moment bude zařízení zahřáto a připraveno k použití.
4. Vložte obal do vazebního žlábků a tepelnou deskou jej pevně stlačte.
5. Až bude provozní kontrolka svítit zeleně a uslyšíte zvuk, vyjměte vazbu ze zařízení a vložte ji do chladícího žlábků na dobu 3 minut.

Tabulka tloušťky tepelných vazeb a příslušné počty listů:

Tloušťka obalu	1mm	2mm	3mm	4mm	6mm	8mm	10mm	12mm	15mm	18mm
Listů k vazbě	1-8	9-15	16-25	26-35	36-50	51-70	71-85	86-100	101-130	131-160
Tloušťka obalu	20mm	22mm	24mm	27mm	30mm	33mm	36mm	40mm	45mm	50mm
Listů k vazbě	161-180	181-200	201-220	221-250	251-280	281-320	321-350	351-380	381-430	431-480

Technologické údaje :

Udaná voltáž	220/50Hz
Udaný výkon	4A
Maximální rozměr vazby	A4
Maximální kapacita vazby	500 listů
Váha	4.2KG
Rozměry (Délka*šířka*výška)	380*240*170mm